

M-Diff Jaguar E-Type

DSD-100-100-5002725



DREXLER **KUNDE**
CUSTOMER

		DREXLER	KUNDE CUSTOMER
	Fahrzeughersteller Vehicle manufacturer	Jaguar	
	Fahrzeugmodell Vehicle model	E-Type	
LK	Lochkreisdurchmesser Tellerrad Crown Wheel Bolt PCD	168,30	
Ø	Durchmesser Tellerradbohrung PCD Crown Wheel Bore	11,50	
	Anzahl Tellerradschrauben Number of Bolts	10	
D1	Tellerrad Durchmesser Crown Wheel Spigot DIA	141,30	
D2	Lagerdurchmesser Gehäuseseite Bearing DIA Housing Side	42,90	
D3	Lagerdurchmesser Deckelseite Bearing DIA Cover Side	42,90	
D4	Bohrung Gehäuseseite Bore DIA Housing Side	32,50	
D5	Bohrung Deckelseite Bore DIA Cover Side	32,50	
L1	Lagerweite Bearing Distance	128,05	
L2	Gesamtlänge Overall Length	180,55	
L3	Länge Lager/Tellerrad Distance Bearing/Crown Wheel	26,75	
L4	Länge Tellerrad/Lager Distance Crown Wheel/Bearing	101,30	
L5	Länge Lager Gehäuseseite Distance Bearing Housing Side	26,25	
L6	Länge Lager Deckelseite Distance Bearing Cover Side	26,25	
MD	Abstand MD Distance MD	37,15	
	Zähnezahl Number of Teeth	19	
	Getriebetyp Transmission type	HAG	
	Übersetzung/MD-Maß Gearing	MD = 37,15	

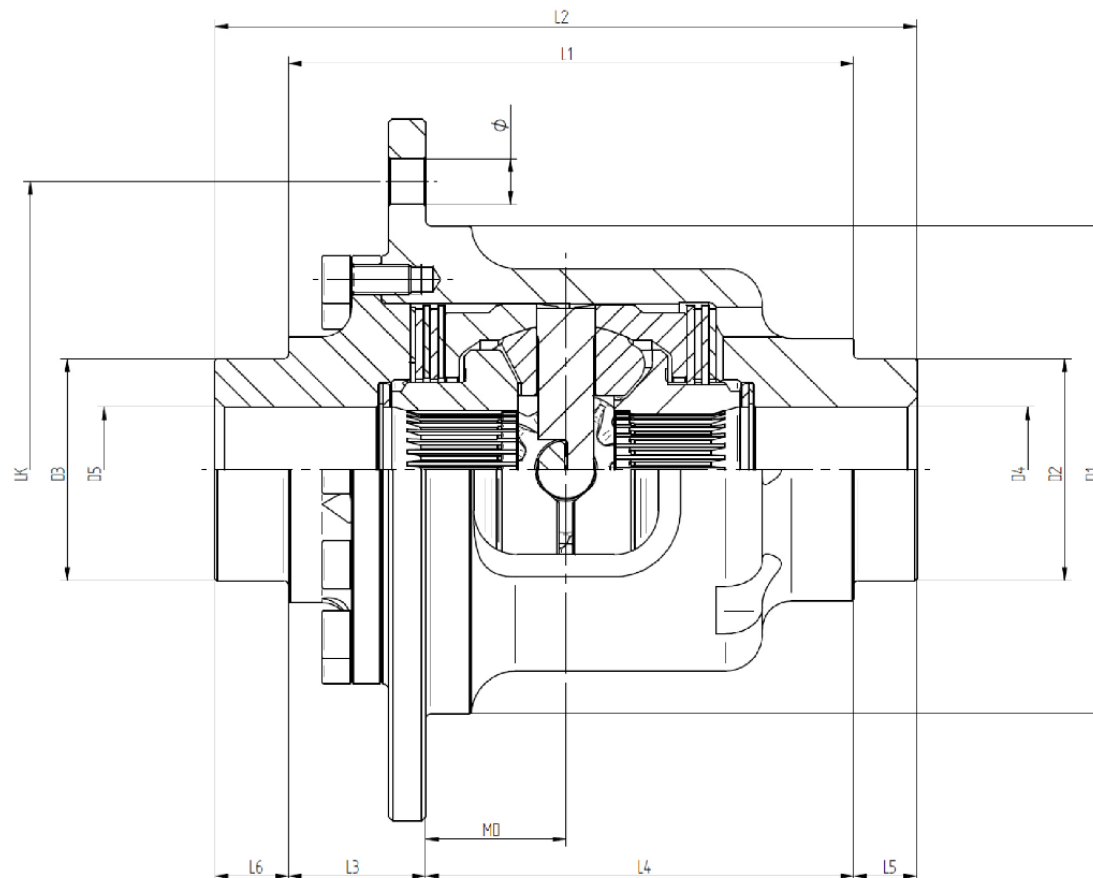

Letzte Aktualisierung: 15.05.2025