

M-Diff Daimler 198 W170 / W203

DSD-100-100-00084

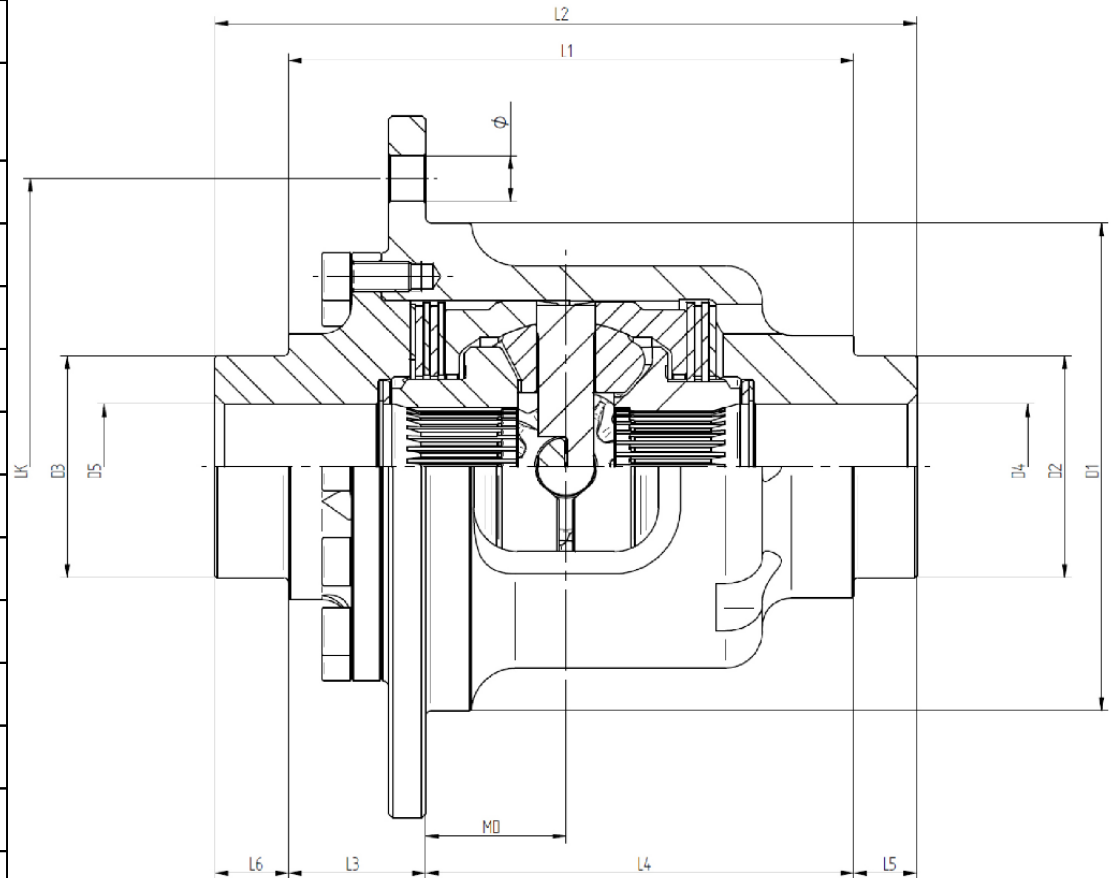

	DREXLER	KUNDE CUSTOMER
	Fahrzeughersteller Vehicle manufacturer	Daimler
	Fahrzeugmodell Vehicle model	C43 AMG / SLK 32 AMG / SLK 55 / SLK 350 / 220 CDI
	Fahrzeugmodellserie Vehicle series	R170 / W203
LK	Lochkreisdurchmesser Tellerrad Crown Wheel Bolt PCD	144,00
Ø	Durchmesser Tellerradbohrung PCD Crown Wheel Bore	10,20
	Anzahl Tellerradschrauben Number of Bolts	10
D1	Tellerrad Durchmesser Crown Wheel Spigot DIA	123,04
D2	Lagerdurchmesser Gehäuseseite Bearing DIA Housing Side	54,02
D3	Lagerdurchmesser Deckelseite Bearing DIA Cover Side	54,02
D4	Bohrung Gehäuseseite Bore DIA Housing Side	32,00
D5	Bohrung Deckelseite Bore DIA Cover Side	32,00
L1	Lagerweite Bearing Distance	131,00
L2	Gesamtlänge Overall Length	173,00
L3	Länge Lager/Tellerrad Distance Bearing/Crown Wheel	35,50
L4	Länge Tellerrad/Lager Distance Crown Wheel/Bearing	95,50
L5	Länge Lager Gehäuseseite Distance Bearing Housing Side	21,00
L6	Länge Lager Deckelseite Distance Bearing Cover Side	21,00
MD	Abstand MD Distance MD	30,00
	Zähnezahl Number of Teeth	27
	Achstyp Axle type	198



	Übersetzung/MD-Maß Gearing	MD30	
--	--------------------------------------	------	--

Letzte Aktualisierung: 23.01.2024