

# M-Diff Hewland Mercedes-AMG GT3

DSD-100-100-00691



DREXLER KUNDE  
CUSTOMER

	Fahrzeugmodell Vehicle model	AMG GT3	
LK	<b>Lochkreisdurchmesser Tellerrad</b> Crown Wheel Bolt PCD	168,25	
Ø	<b>Durchmesser Tellerradbohrung</b> PCD Crown Wheel Bore	11,50	
	<b>Anzahl Tellerradschrauben</b> Number of Bolts	30	
D1	<b>Tellerrad Durchmesser</b> Crown Wheel Spigot DIA	141,30	
D2	<b>Lagerdurchmesser Gehäuseseite</b> Bearing DIA Housing Side	55,02	
D3	<b>Lagerdurchmesser Deckelseite</b> Bearing DIA Cover Side	55,02	
D4	<b>Bohrung Gehäuseseite</b> Bore DIA Housing Side	38,80	
D5	<b>Bohrung Deckelseite</b> Bore DIA Cover Side	38,80	
L1	<b>Lagerweite</b> Bearing Distance	155,36	
L2	<b>Gesamtlänge</b> Overall Length	207,38	
L3	<b>Länge Lager/Tellerrad</b> Distance Bearing/Crown Wheel	17,68	
L4	<b>Länge Tellerrad/Lager</b> Distance Crown Wheel/Bearing	137,68	
L5	<b>Länge Lager Gehäuseseite</b> Distance Bearing Housing Side	31,62	
L6	<b>Länge Lager Deckelseite</b> Distance Bearing Cover Side	20,40	
MD	<b>Abstand MD</b> Distance MD	48,07	
	<b>Zähnezahl</b> Number of Teeth	10	

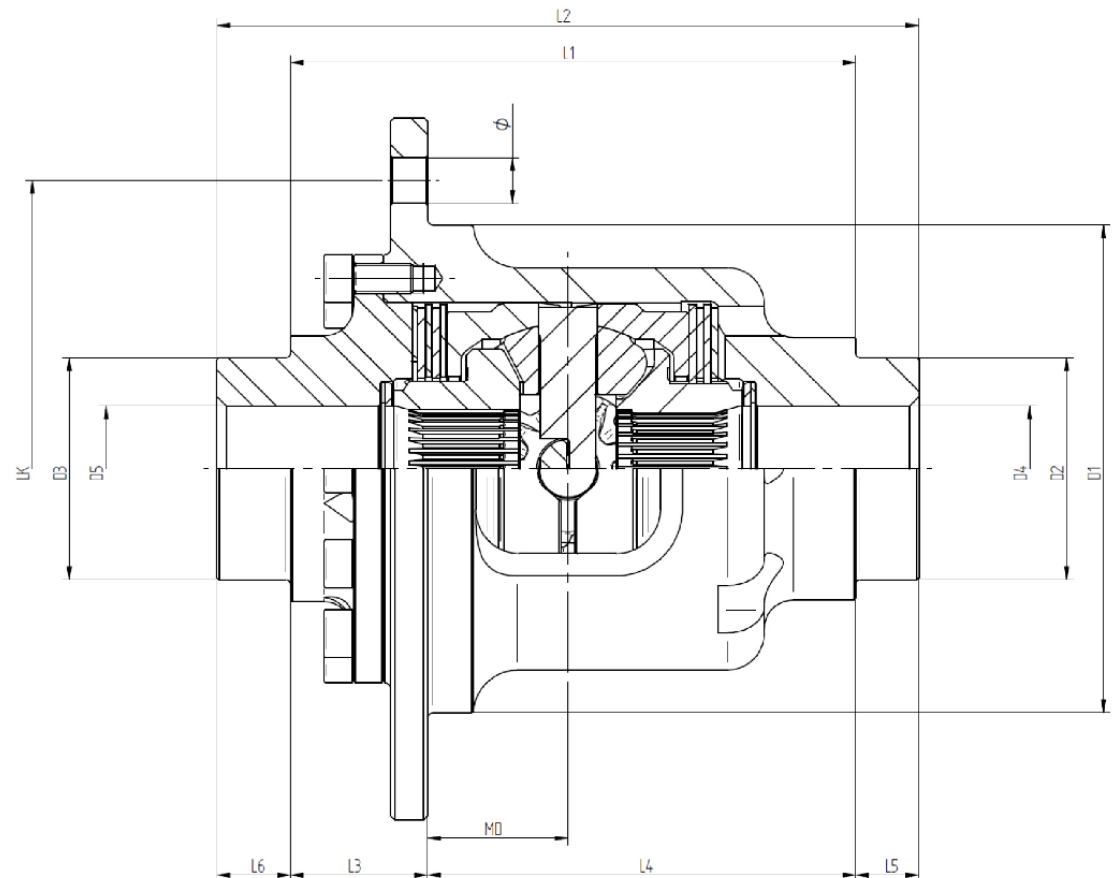

Letzte Aktualisierung: 31.01.2024